

**Frigorifero
Combinato**
Da Incasso h 177 cm
TOTAL NO FROST



Interfaccia intuitiva

Il display touch screen mostra la temperatura corrente nell'elettrodomestico, fornendo il feedback più accurato possibile.

Porte Reversibili

Porte reversibile pannellabile per installazione battente sinistra o destra con **cerniere a TRAINO**.

Illuminazione Posteriore a LED

Perfetta illuminazione surround con pannello a LED retroilluminato.

Dual Cooling Total No Frost

La tecnologia frost-free garantisce un'eccellente e prolungata conservazione degli alimenti, eliminando ghiaccio e la formazione di batteri.

Cassetto Fresco

Cassetto chiller con impostazioni di temperatura indipendenti per preservare al meglio carne e pesce (-3°C/+3°C).

Congelatore No Frost 3 cassetti

Grazie al sistema Dual Cooling Total No Frost del congelatore puoi dire addio alla formazione di ghiaccio e batteri.

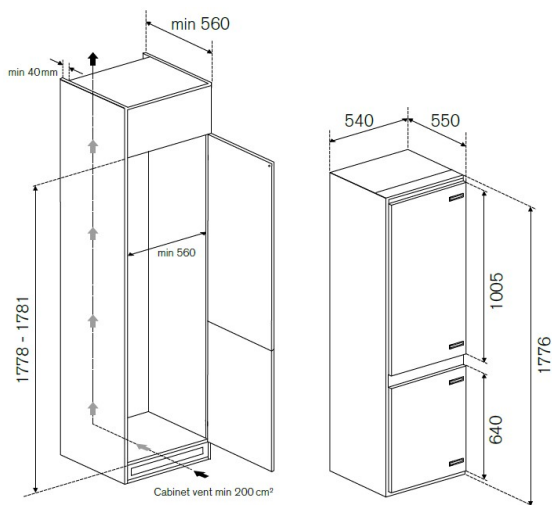

NEW

**Frigorifero Combinato h 177
Total No Frost**

Sistema di raffreddamento Dual Cooling Total No Frost

Cerniere a Traino

Interfaccia display touch screen

Illuminazione a Pannello

Posteriore Retroilluminato a LED

Funzione Super cool, super

freeze, eco mode, vacation mode

Capacità netta 237lt (170/67)

Classe energetica E

REF603BBNPTC-S € 1.549