





TOTAL
NoFrost

Whirlpool

Nuovo **Space400**

Total No Frost.

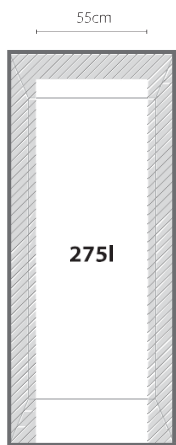
DECUX[®]
gli elettrodomestici



Frigorifero da
incasso standard



Space 400



NUOVO Space400 TOTAL NO FROST

Space400 offre una capacità di 400lt, 50% in più di un frigorifero da incasso standard, per sistemare qualsiasi tipologia e quantità di alimenti. Space400 TOTAL NO FROST la risposta concreta per coloro che desiderano un frigorifero da incasso più capiente unito alla praticità del Total No Frost.

Elegante da vedere

La nuova interfaccia touch garantisce un accesso semplice e intuitivo alle funzioni Fast cooling, Fast Freeze, Modalità vacanza e alla regolazioni delle doppia temperatura. La finitura in acciaio inox spazzolato e le luci a LED bianche conferiscono un look moderno e innovativo.



Total No Frost Con Metal MultiFlow

Dimentica la fatica di sbrinare. La tecnologia **Total No Frost** impedisce alle gocce d'acqua di depositarsi nella cavità del frigorifero e di formare il ghiaccio nel freezer. Il sistema **MultiFlow** distribuisce un flusso di aria fredda in maniera omogenea, creando l'ambiente perfetto per conservare al meglio gli alimenti.



Nuovo **Space400** Total No Frost.



METAL MULTI FLOW

Il Sistema Multiflow interamente in Acciaio inox rende l'interno del frigorifero elegante.



SPACE MANAGEMENT

Progettato per offrirti una migliore organizzazione dello spazio interno a seconda delle tue esigenze.



▶ SCAN ME



TOTAL NO FROST

Il sistema Total No Frost previene la formazione di brina o ghiaccio nel freezer



MULTI FRESH BOX

3 diversi livelli di temperatura per conservare varie tipologie di alimenti alla temperatura ideale

Carne e pesce

circa:
1-2 °C

Latticini

circa:
2 °C+

Frutta e verdura

circa:
3-4 °C



FRESH BOX+

Cassetto frutta e verdura con controllo integrato dell'umidità



PUSH TO OPEN

Innovativo meccanismo integrato per una cucina priva di maniglie, si adatta perfettamente ai design di cucine senza maniglie più esclusive



COMPRESSORE ZEN INVERTER

Prestazioni eccellenti con un livello di rumorosità ridotto solo 32 db

WHSP70T232 P 

WH SP70 T232 P



COMBINATO LARGO 70CM TOTAL NO FROST 1935MM

Whirlpool Suite

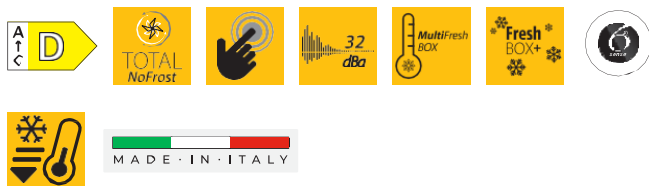

TOTAL NO FROST

Il sistema Total No Frost previene la formazione di brina o ghiaccio nel freezer



PUSH TO OPEN

Meccanismo semplificato di apertura e chiusura della porta, si adatta perfettamente ai design di cucina senza maniglie più esclusivi



COMPRESSORE ZEN INVERTER

Prestazioni eccellenti con un livello di rumorosità ridotto



MULTI FRESH BOX

3 diversi livelli di temperatura per conservare varie tipologie di alimenti alla temperatura ideale



FRESH BOX +

Cassetto frutta e verdura con controllo integrato dell'umidità

Modello

WH SP70 T232 P

Cod. EAN

8003437052149

CARATTERISTICHE PRINCIPALI

- Classe di efficienza energetica: **D**
- Total No Frost
- Tecnologia **6°SENZO**
- Tecnologia **6°SENZO FreezeControl**
- Display touch interno
- Sistema di raffreddamento per il freezer tecnologia No Frost
- Sistema di scongelamento del freezer automatico
- Compressore Inverter
- Illuminazione LED
- **Metal MultiFlow con parete posteriore inox**
- **FreshBox+** con controllo integrato dell'umidità
- **MultiFreshBox**, 3 livelli selezionabili di temperatura interna
- Balconcino porta-formaggi
- Ripiano portabottiglie in acciaio
- Balconcino portabottiglie
- 6 ripiani
- 4 balconcini regolabili
- 3 cassetti nel freezer
- Vaschetta per il ghiaccio
- **Push to Open**
- Cerniere a destra
- Porte reversibili

FUNZIONI E PERFORMANCE

- Fast Cooling
- Fast Freeze

- Modalità Stand-by
- Opzione Vacanza: congelatore attivo con frigorifero spento
- Allarme porta aperta

- Consumo annuo di energia: 205 kWh
- Capacità netta totale: 394 L (295 L frigo/99 L freezer)
- Freezer 4 stelle
- Classe di rumorosità: B, **32 dBA**
- Classe climatica: temperata estesa/tropicale
- Capacità congelamento: 3,5 kg/24h

DIMENSIONI E PESO

- Dimensioni (A x L x P): 1935x690x551 mm
- Dimensioni del prodotto imballato (A x L x P): 2014x732x630 mm
- Peso netto/lordo: 85/87 kg

- **10 anni di garanzia sui ricambi** - registrazione necessaria
- **15 anni di garanzia su compressore** - registrazione necessaria

Prezzo di Listino € 2.710

Prezzo Promo € 2.303

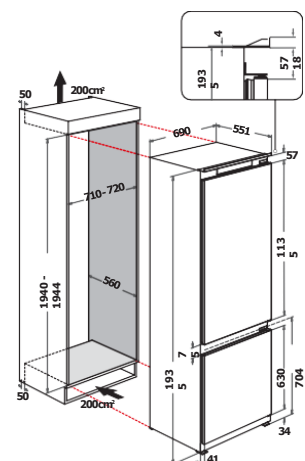

DECUX®
gli elettrodomestici

WH SP70 T242 P

COMBINATO LARGO 70CM TOTAL NO FROST 1935MM

Whirlpool

SENSING WHAT MATTERS



TOTAL NO FROST

Il sistema Total No Frost previene la formazione di brina o ghiaccio nel freezer



PUSH TO OPEN

Meccanismo semplificato di apertura e chiusura della porta, si adatta perfettamente ai design di cucina senza maniglie più esclusivi



COMPRESSORE ZEN INVERTER

Prestazioni eccellenti con un livello di rumorosità ridotto



MULTI FRESH BOX

3 diversi livelli di temperatura per conservare varie tipologie di alimenti alla temperatura ideale



FRESH BOX +

Cassetto frutta e verdura con controllo integrato dell'umidità

Modello

WH SP70 T242 P

Cod. EAN

8003437052163

CARATTERISTICHE PRINCIPALI

- Classe di efficienza energetica: **D**
- Total No Frost
- Tecnologia **6°SENZO**
- Tecnologia **6°SENZO FreezeControl**
- Display touch interno
- Sistema di raffreddamento per il freezer tecnologia No Frost
- Sistema di scongelamento del freezer automatico
- Compressore Inverter
- Illuminazione **Premium LEDs**
- **Metal MultiFlow con parete posteriore inox**
- **FreshBox+** con controllo integrato dell'umidità
- **MultiFreshBox**, 3 livelli selezionabili di temperatura interna
- Balconcino porta-formaggi
- Ripiano portabottiglie in acciaio
- Balconcino portabottiglie
- Estetica Premium con cassetti in doppio materiale e profili inox su maniglie, ripiani e balconcini
- **6 ripiani di cui uno Flexi Shelf+**
- **2 Cassetti aggiuntivi DeliBox**
- 4 balconcini regolabili
- 3 cassetti nel freezer
- Vaschetta per il ghiaccio
- **Push to Open**
- Cerniere a destra
- Porte reversibili

FUNZIONI E PERFORMANCE

- Fast Cooling
- Fast Freeze
- Modalità Stand-by
- Opzione Vacanza: congelatore attivo con frigorifero spento
- Allarme porta aperta

- Consumo annuo di energia: 205 kWh
- Capacità netta totale: 394 L (295 L frigo/99 L freezer)
- Freezer 4 stelle
- Classe di rumorosità: B, **32 dBA**
- Classe climatica: temperata estesa/tropicale
- Capacità congelamento: 3,5 kg/24h

DIMENSIONI E PESO

- Dimensioni (A x L x P): 1935x690x551 mm
- Dimensioni del prodotto imballato (A x L x P): 2014x732x630 mm
- Peso netto/lordo: 85/87 kg

- **10 anni di garanzia sui ricambi** - registrazione necessaria
- **15 anni di garanzia su compressore** - registrazione necessaria

Prezzo di Listino € 2.950

Iva e Raee esclusi

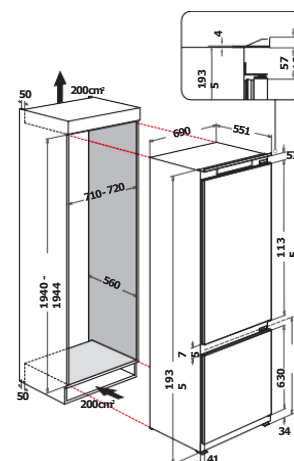

DECUX[®]
gli elettrodomestici

WH SP70 T122

COMBINATO LARGO 70CM TOTAL NO FROST 1935MM

Whirlpool

SENSING WHAT MATTERS



TOTAL NO FROST

Il sistema Total No Frost previene la formazione di brina o ghiaccio nel freezer



COMPRESSORE ZEN INVERTER

Prestazioni eccellenti con un livello di rumorosità ridotto



FRESH BOX 0°

Cassetto Frigo con temperatura compresa fra -2°C e +2°C, ideale per la conservazione di carne e pesce



FRESH BOX +

Cassetto frutta e verdura con controllo integrato dell'umidità



TECNOLOGIA 6° SENSO

La tecnologia 6° SENSE controlla e ripristina la temperatura velocemente per garantire la migliore conservazione

MADE IN ITALY

Modello

WH SP70 T122

Cod. EAN

8003437052125

CARATTERISTICHE PRINCIPALI

- Classe di efficienza energetica: **D**
- Total No Frost
- Tecnologia **6° SENSE**
- Tecnologia **6° SENSE FreezeControl**
- Display LED
- Sistema di raffreddamento per il freezer tecnologia No Frost
- Sistema di scongelamento del freezer automatico
- Compressore Inverter
- Illuminazione LED
- **Metal MultiFlow con parete posteriore inox**
- **FreshBox+** con controllo integrato dell'umidità
- **FreshBox 0°**, per la conservazione ottimale di carne e pesce
- Balconcino porta-formaggi
- Ripiano portabottiglie in acciaio
- Balconcino portabottiglie
- 6 ripiani
- 4 balconcini regolabili
- 3 cassetti nel freezer
- Vaschetta per il ghiaccio
- Cerniere a destra
- Porte reversibili

- Fast Freeze
- Modalità Stand-by
- Opzione Vacanza: congelatore attivo con frigorifero spento
- Allarme porta aperta

- Consumo annuo di energia: 205 kWh
- Capacità netta totale: 394 L (295 L frigo/99 L freezer)
- Freezer 4 stelle
- Classe di rumorosità: B, **32 dBA**
- Classe climatica: temperata estesa/tropicale
- Capacità congelamento: 3,5 kg/24h

DIMENSIONI E PESO

- Dimensioni (A x L x P): 1935x690x551 mm
- Dimensioni del prodotto imballato (A x L x P): 2014x732x630 mm
- Peso netto/lordo: 85/87 kg

- **10 anni di garanzia sui ricambi** - registrazione necessaria
- **15 anni di garanzia su compressore** - registrazione necessaria

Prezzo di Listino € 2.470

Iva e Raee esclusi

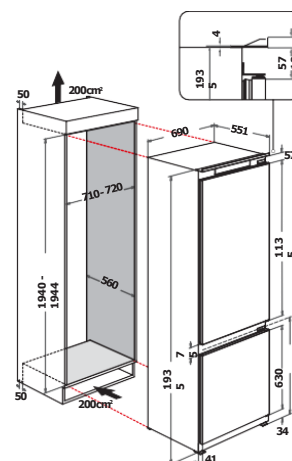

DECUX®
gli elettrodomestici

WH SP70 T121

COMBINATO LARGO 70CM TOTAL NO FROST 1935MM

Whirlpool

SENSING WHAT MATTERS



TOTAL NO FROST

Il sistema Total No Frost previene la formazione di brina o ghiaccio nel freezer



COMPRESSORE ZEN INVERTER

Prestazioni eccellenti con un livello di rumorosità ridotto



FRESH BOX 0°

Cassetto Frigo con temperatura compresa fra -2°C e +2°C, ideale per la conservazione di carne e pesce



FRESH BOX +

Cassetto frutta e verdura con controllo integrato dell'umidità



TECNOLOGIA 6° SENSO

La tecnologia 6° SENSE controlla e ripristina la temperatura velocemente per garantire la migliore conservazione

MADE IN ITALY

Modello	Cod. EAN
WH SP70 T121	8003437052194

CARATTERISTICHE PRINCIPALI

- Classe di efficienza energetica: E
- Total No Frost
- Tecnologia **6° SENSE**
- Tecnologia **6° SENSE FreezeControl**
- Display LED
- Sistema di raffreddamento per il freezer tecnologia No Frost
- Sistema di scongelamento del freezer automatico
- Compressore Inverter
- Illuminazione LED
- **Metal MultiFlow con parete posteriore inox**
- **FreshBox+** con controllo integrato dell'umidità
- **FreshBox 0°**, per la conservazione ottimale di carne e pesce
- Balconcino porta-formaggi
- Ripiano portabottiglie in acciaio
- Balconcino portabottiglie
- 6 ripiani
- 4 balconcini regolabili
- 3 cassette nel freezer
- Vaschetta per il ghiaccio
- Cerniere a destra
- Porte reversibili

- Fast Freeze
- Modalità Stand-by
- Opzione Vacanza: congelatore attivo con frigorifero spento
- Allarme porta aperta
- Consumo annuo di energia: 257 kWh
- Capacità netta totale: 394 L (295 L frigo/99 L freezer)
- Freezer 4 stelle
- Classe di rumorosità: B, **32 dBA**
- Classe climatica: temperata estesa/tropicale
- Capacità congelamento: 3,5 kg/24h

DIMENSIONI E PESO

- Dimensioni (A x L x P): 1935x690x551 mm
- Dimensioni del prodotto imballato (A x L x P): 2014x732x630 mm
- Peso netto/lordo: 85/87 kg

- **10 anni di garanzia sui ricambi** - registrazione necessaria
- **15 anni di garanzia su compressore** - registrazione necessaria

Prezzo di Listino € 2.330

Iva e Raee esclusi

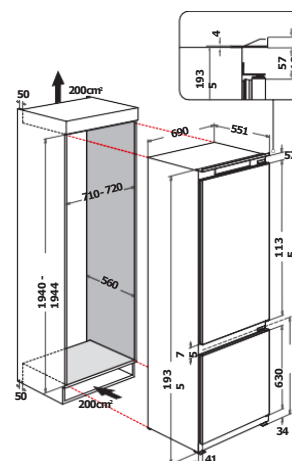

DECUX®
gli elettrodomestici



DECUX[®]
gli elettrodomestici



www.decexelettrodomestici.it

Filiale Nord:

20851 Lissone (MI)
Via Cimabue, 39
Tel. 039 / 578.03.77
Fax 039 / 946.26.40
E-mail: lissone@decox.it

Filiale Nord Ovest:

10043 Orbassano (TO)
Via Leonardo Moreni, 6
Tel. 011 / 96.24.196 r.a.
Fax 011 / 96.23.609
E-mail: torino@decox.it

Filiale Nord Est:

37053 Cerea (VR)
Via Donatello, 6
Tel. 0442 /33.22.11
Fax 0442 /33.03.23
E-mail: cerea@decox.it